

# FOLHA DE DADOS

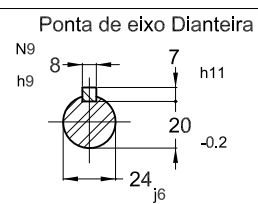

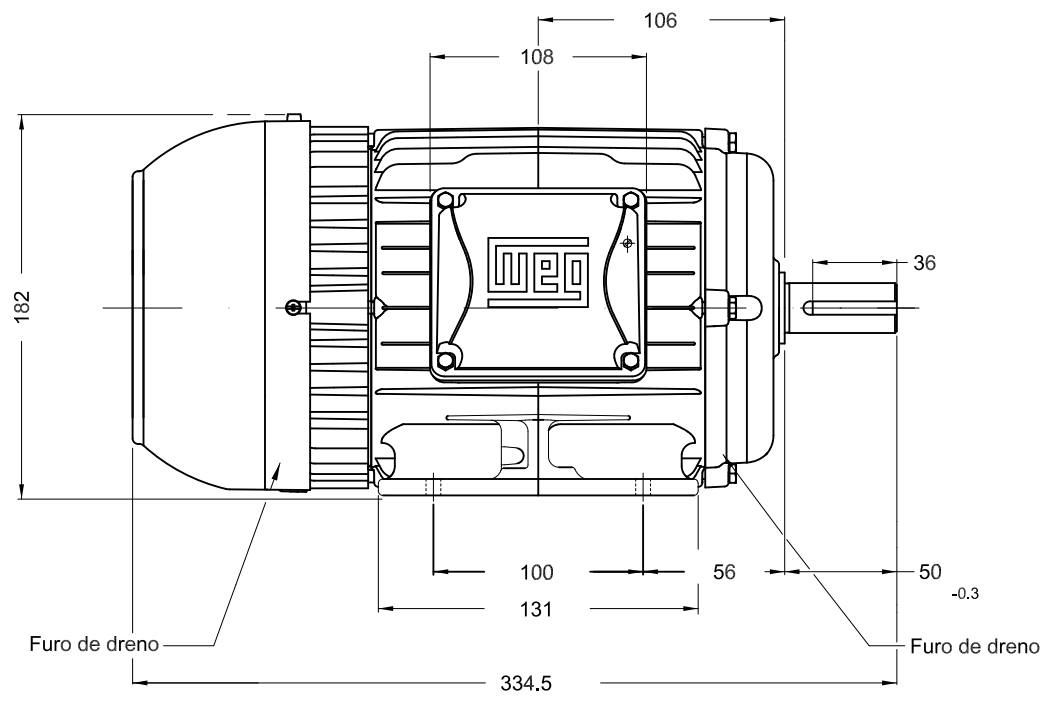
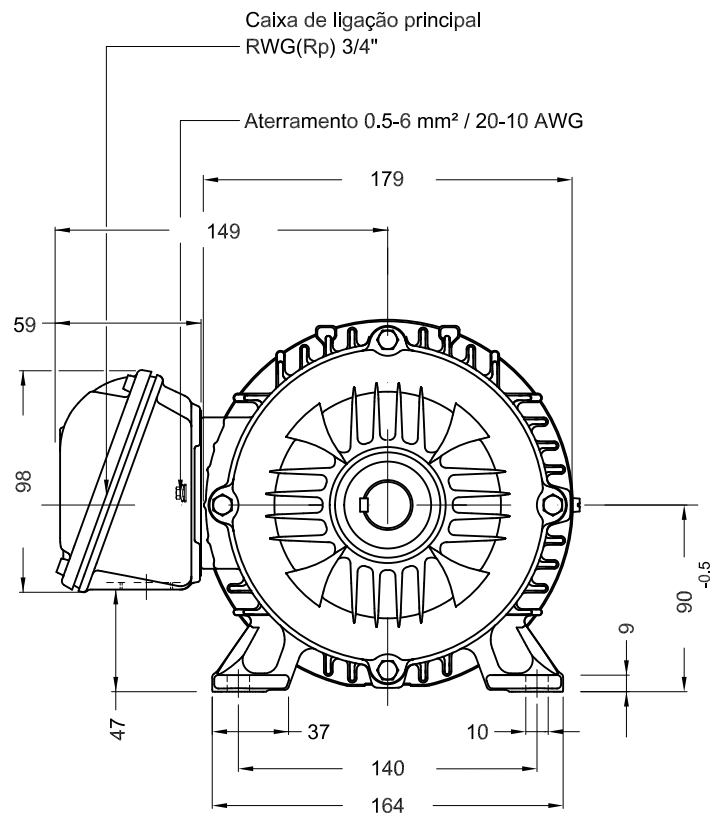

## Motor Trifásico de Indução - Rotor de Gaiola

Cliente	:				
Linha do produto	: W22 IR3 Premium Trifásico	Código do produto	: 11543943		
Carcaça	: L90S	Tempo de rotor bloqueado	: 25s (frio) 14s (quente)		
Potência	: 1.5 kW (2 HP-cv)	Elevação de temperatura	: 80 K		
Número de polos	: 4	Regime de serviço	: S1		
Frequência	: 60 Hz	Temperatura ambiente	: -20°C a +40°C		
Tensão nominal	: 220/380/440 V	Altitude	: 1000 m		
Corrente nominal	: 5.69/3.29/2.85 A	Grau de proteção	: IP55		
Corrente de partida	: 43.8/25.4/21.9 A	Método de refrigeração	: IC411 - TFVE		
Ip/In	: 7.7	Forma construtiva	: B3D		
Corrente a vazio	: 3.20/1.85/1.60 A	Sentido de rotação <sup>1</sup>	: Ambos		
Rotação nominal	: 1750 rpm	Nível de ruído <sup>2</sup>	: 51.0 dB(A)		
Escorregamento	: 2.78 %	Método de partida	: Partida direta		
Conjugado nominal	: 6.04 ft.lb	Massa aproximada <sup>3</sup>	: 49.4 lb		
Conjugado de partida	: 270 %				
Conjugado máximo	: 330 %				
Classe de isolamento	: F				
Fator de serviço	: 1.25				
Momento de inércia (J)	: 0.1554 sq.ft.lb				
Categoria	: N				
Potência	50%	75%	100%		
Rendimento (%)	84.0	86.0	86.5		
Cos $\Phi$	0.59	0.72	0.80		
Esforços na fundação					
Tração máxima		: 148 lb			
Compressão máxima		: 198 lb			
Tipo de mancal	:	<u>Dianteiro</u> 6205 ZZ	<u>Traseiro</u> 6204 ZZ		
Vedação	:	V'Ring	V'Ring		
Intervalo de lubrificação	:	-	-		
Quantidade de lubrificante	:	-	-		
Tipo de lubrificante	:	Mobil Polyrex EM			
Observações					
Esta revisão substitui e cancela a anterior, a qual deverá ser eliminada. (1) Olhando a ponta de eixo dianteira do motor. (2) Medido a 1m e com tolerancia de +3dB(A). (3) Massa aproximada sujeito a alteração após fabricação. (4) Em 100% da carga nominal.		Os valores indicados são valores médios com base em ensaios e para alimentação em rede senoidal, sujeitos as tolerancias da norma ABNT NBR 17094.			
Rev.	Resumo das modificações		Executado	Verificado	Data
Executor					
Verificador				Página	Revisão
Data	26/09/2020			1 / 1	

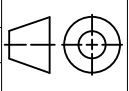

Cor RAL 5009  
 Plano de pintura 207A  
 Forma construtiva B3D

1,5 kW (2 HP-cv) 04 Polos 60Hz A

ECM	LOC	RESUMO MODIFICAÇÃO	EXECUTADO	VERIFICADO	LIBERADO	DATA	VER
EXECUTOR	PIRWBUSER	 MOTOR TRIFÁSICO W22 - PREMIUM EFF CARÇAÇA L90S IP55 TFVE	<b>PREVIEW</b> WDD		FOLHA 1 / 1		
VERIFICADOR							
LIBERADOR							
DATA LB.	WMO	Jaraguá do Sul	Engenharia de Produto				

Dimensões em mm

XME A3